

Exeo

Esquema de circuitos de corriente

Núm. 62 / 1

11.2011

Faros con lámpara de descarga de gas

a partir de noviembre de 2009

Exeo

Esquema de circuitos de corriente

Núm. 62 / 2

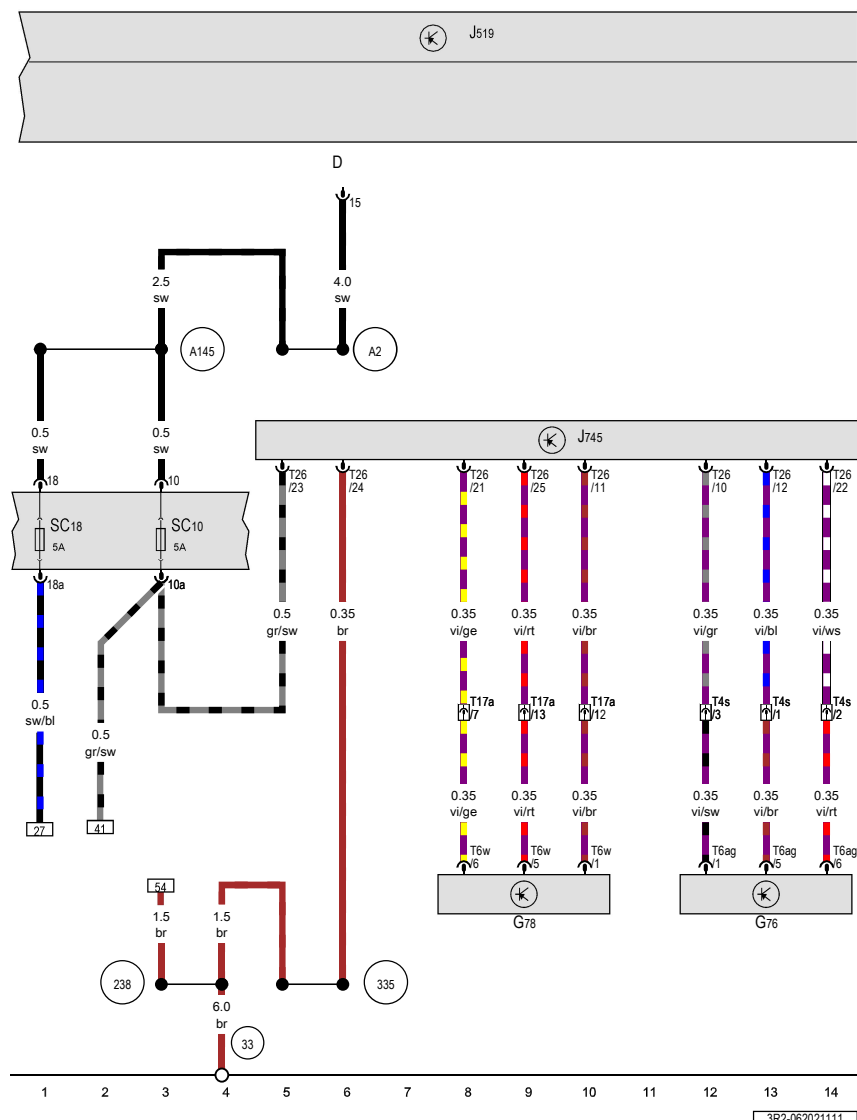

- ws = blanco
- sw = negro
- ro = rojo
- rt = rojo
- br = marrón
- gn = verde
- bl = azul
- gr = gris
- li = lila
- vi = lila
- ge = amarillo
- or = naranja
- rs = rosa

- Sensor de nivel del vehículo trasero izquierdo, Sensor de nivel del vehículo delantero izquierdo, Unidad de control de la red de a bordo, Unidad de control de la luz de curva y la regulación del alcance de las luces, Fusible 10 del portafusibles C, Fusible 18 del portafusibles C**
- D - Conmutador de encendido y arranque
 - G76 - Sensor de nivel del vehículo trasero izquierdo
 - G78 - Sensor de nivel del vehículo delantero izquierdo
 - J519 - Unidad de control de la red de a bordo
 - J745 - Unidad de control de la luz de curva y la regulación del alcance de las luces
 - SC10 - Fusible 10 del portafusibles C
 - SC18 - Fusible 18 del portafusibles C
 - T4s - Conector de 4 contactos
 - T6ag - Conector de 6 contactos
 - T6w - Conector de 6 contactos
 - T17a - Conector de 17 contactos, en la estación de interconexión, pilar A izquierdo
 - T26 - Conector de 26 contactos
 - 33 - Punto de masa, detrás del lado derecho del tablero de instrumentos
 - 238 - Conexión a masa 1, en el mazo de cables del habitáculo
 - 335 - Conexión a masa 5, en el mazo de cables del tablero de instrumentos
 - A2 - Conexión positiva (15), en el mazo de cables del tablero de instrumentos
 - A145 - Conexión positiva 4 (15), en el mazo de cables del tablero de instrumentos

Exeo

Esquema de circuitos de corriente

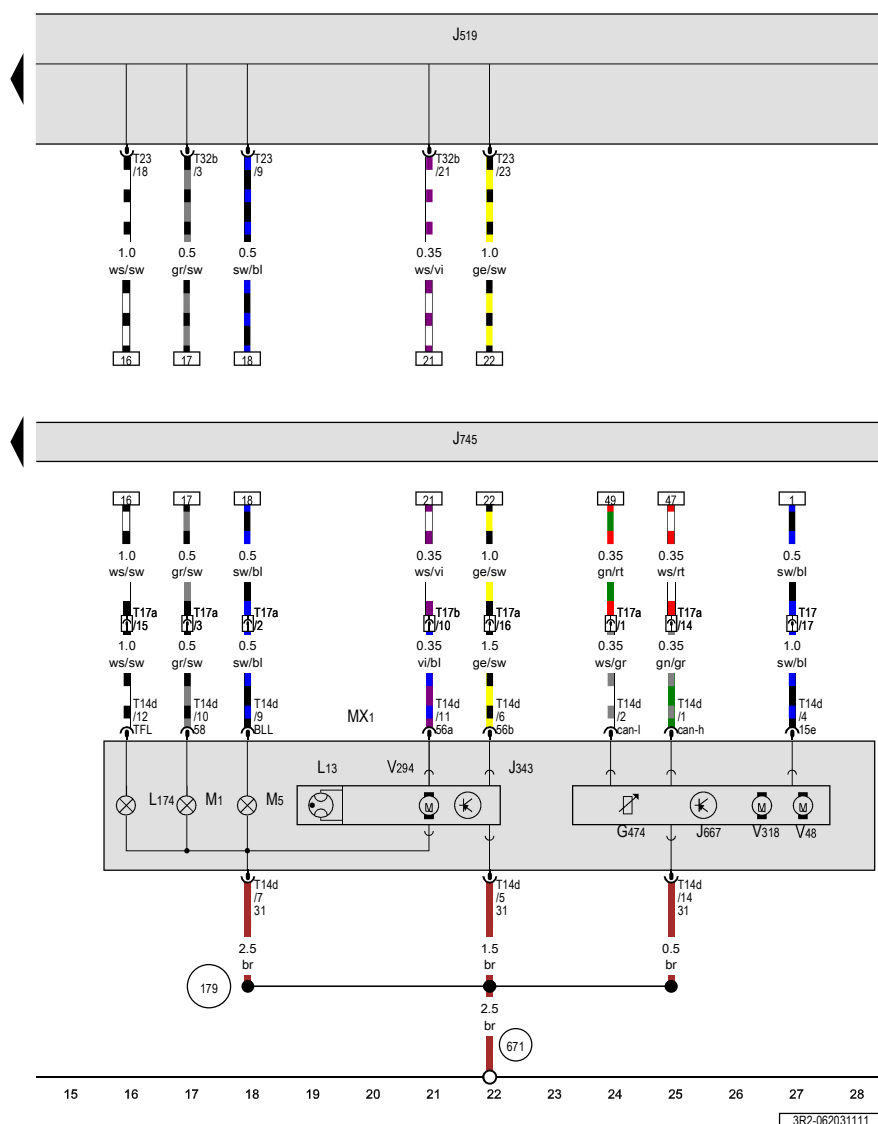

Unidad de control de la red de a bordo, Unidad de control de la luz de curva y la regulación del alcance de las luces, Faro delantero izquierdo

- G474 - Sensor de posición del módulo de orientación izquierdo
- J343 - Unidad de control de la lámpara de descarga de gas izquierda
- J519 - Unidad de control de la red de a bordo
- J667 - Módulo de potencia para el faro izquierdo
- J745 - Unidad de control de la luz de curva y la regulación del alcance de las luces
- L13 - Lámpara de descarga de gas izquierda
- L174 - Lámpara de luz diurna izquierda
- MX1 - Faro delantero izquierdo
- M1 - Lámpara de la luz de posición izquierda
- M5 - Lámpara del intermitente delantero izquierdo
- T14d - Conector de 14 contactos
- T17 - Conector de 17 contactos, en la estación de interconexión, pilar A izquierdo
- T17a - Conector de 17 contactos, en la estación de interconexión, pilar A izquierdo
- T17b - Conector de 17 contactos, en la estación de interconexión, pilar A izquierdo
- T23 - Conector de 23 contactos
- T32b - Conector de 32 contactos
- V48 - Servomotor izquierdo para regulación del alcance de las luces
- V294 - Obturador de la luz de cruce izquierda
- V318 - Servomotor de la luz de curva dinámica izquierda
- 179 - Conexión a masa, en el mazo de cables del faro izquierdo
- 671 - Punto de masa 1, en el larguero delantero izquierdo

ws = blanco
 sw = negro
 ro = rojo
 rt = rojo
 br = marrón
 gn = verde
 bl = azul
 gr = gris
 li = lila
 vi = lila
 ge = amarillo
 or = naranja
 rs = rosa

Exeo

Esquema de circuitos de corriente

Núm. 62 / 4

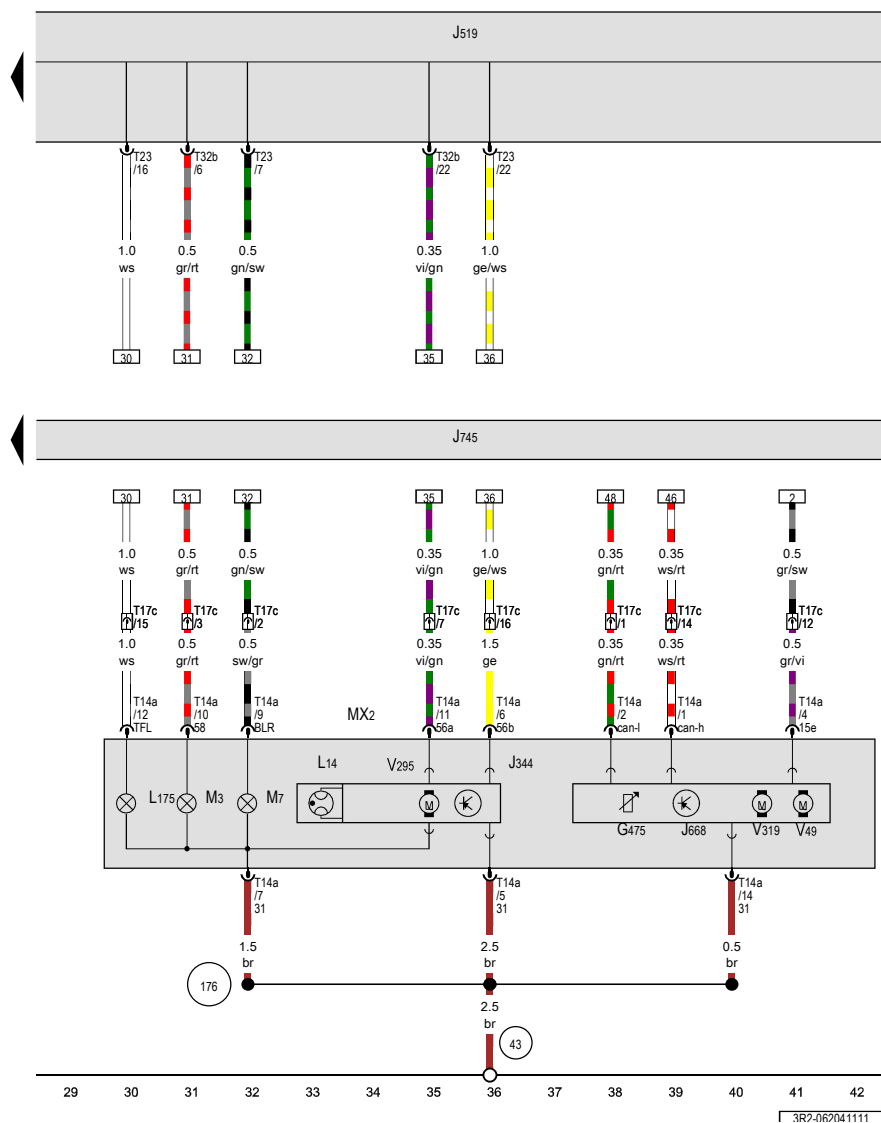

- ws = blanco
- sw = negro
- ro = rojo
- rt = rojo
- gn = verde
- bl = azul
- gr = gris
- li = lila
- vi = lila
- ge = amarillo
- or = naranja
- rs = rosa

- Unidad de control de la red de a bordo, Unidad de control de la luz de curva y la regulación del alcance de las luces, Faro delantero derecho**
- G475 - Sensor de posición del módulo de orientación derecho
 - J344 - Unidad de control de la lámpara de descarga de gas derecha
 - J519 - Unidad de control de la red de a bordo
 - J668 - Módulo de potencia para el faro derecho
 - J745 - Unidad de control de la luz de curva y la regulación del alcance de las luces
 - L14 - Lámpara de descarga de gas derecha
 - L175 - Lámpara de luz diurna derecha
 - MX2 - Faro delantero derecho
 - M3 - Lámpara de la luz de posición derecha
 - M7 - Lámpara del intermitente delantero derecho
 - T14a - Conector de 14 contactos
 - T17c - Conector de 17 contactos, en la estación de interconexión, pilar A derecho
 - T23 - Conector de 23 contactos
 - T32b - Conector de 32 contactos
 - V49 - Servomotor derecho para regulación del alcance de las luces
 - V295 - Electromotor del obturador de la luz de cruce derecha
 - V319 - Servomotor de la luz de curva dinámica derecha
 - 43 - Punto de masa, en la parte inferior del pilar A derecho
 - 176 - Conexión a masa, en el mazo de cables del faro derecho

Exeo

Esquema de circuitos de corriente

Núm. 62 / 5

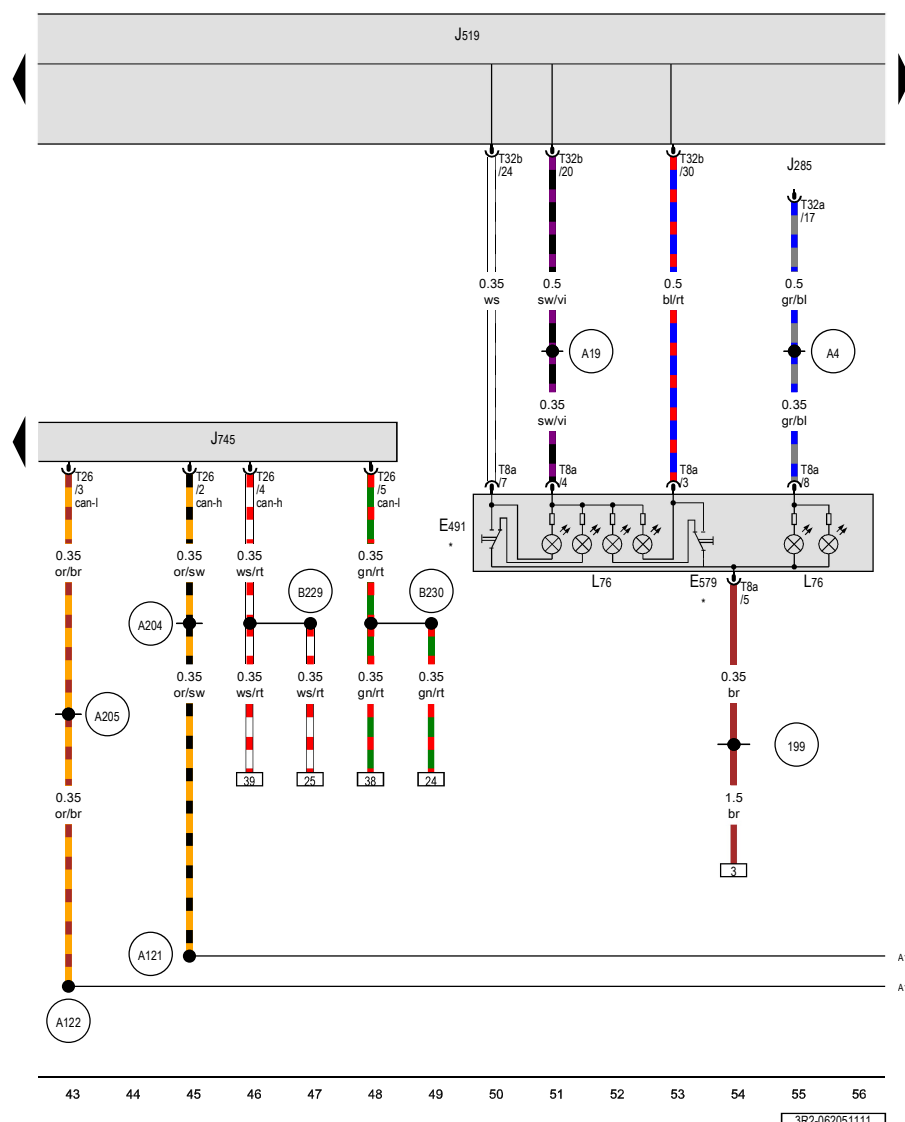

ws = blanco
 sw = negro
 ro = rojo
 rt = rojo
 br = marrón
 gn = verde
 bl = azul
 gr = gris
 li = lila
 vi = lila
 ge = amarillo
 or = naranja
 rs = rosa

- Conmutador para desactivación de las luces de orientación, Interruptor de la luz de marcha diurna, Unidad de control de la red de a bordo, Unidad de control de la luz de curva y la regulación del alcance de las luces**
- E491 - Conmutador para desactivación de las luces de orientación
 - E579 - Interruptor de la luz de marcha diurna
 - J285 - Unidad de control en el cuadro de instrumentos
 - J519 - Unidad de control de la red de a bordo
 - J745 - Unidad de control de la luz de curva y la regulación del alcance de las luces
 - L76 - Lámpara para iluminación del pulsador
 - T8a - Conector de 8 contactos
 - T26 - Conector de 26 contactos
 - T32a - Conector de 32 contactos
 - T32b - Conector de 32 contactos
 - 199 - Conexión a masa 3, en el mazo de cables del tablero de instrumentos
 - A4 - Conexión positiva (58b), en el mazo de cables del tablero de instrumentos
 - A19 - Conexión (58d), en el mazo de cables del tablero de instrumentos
 - A121 - Conexión (bus High), en el mazo de cables del tablero de instrumentos
 - A122 - Conexión (bus Low), en el mazo de cables del tablero de instrumentos
 - A204 - Conexión (bus CAN del cuadro de instrumentos, High), en el mazo de cables del tablero de instrumentos
 - A205 - Conexión (bus CAN del cuadro de instrumentos, Low), en el mazo de cables del tablero de instrumentos
 - B229 - Conexión (bus High), en el mazo de cables del habitáculo
 - B230 - Conexión (bus Low), en el mazo de cables del habitáculo
 - * - Si está disponible

Exeo

Esquema de circuitos de corriente

Núm. 62 / 6

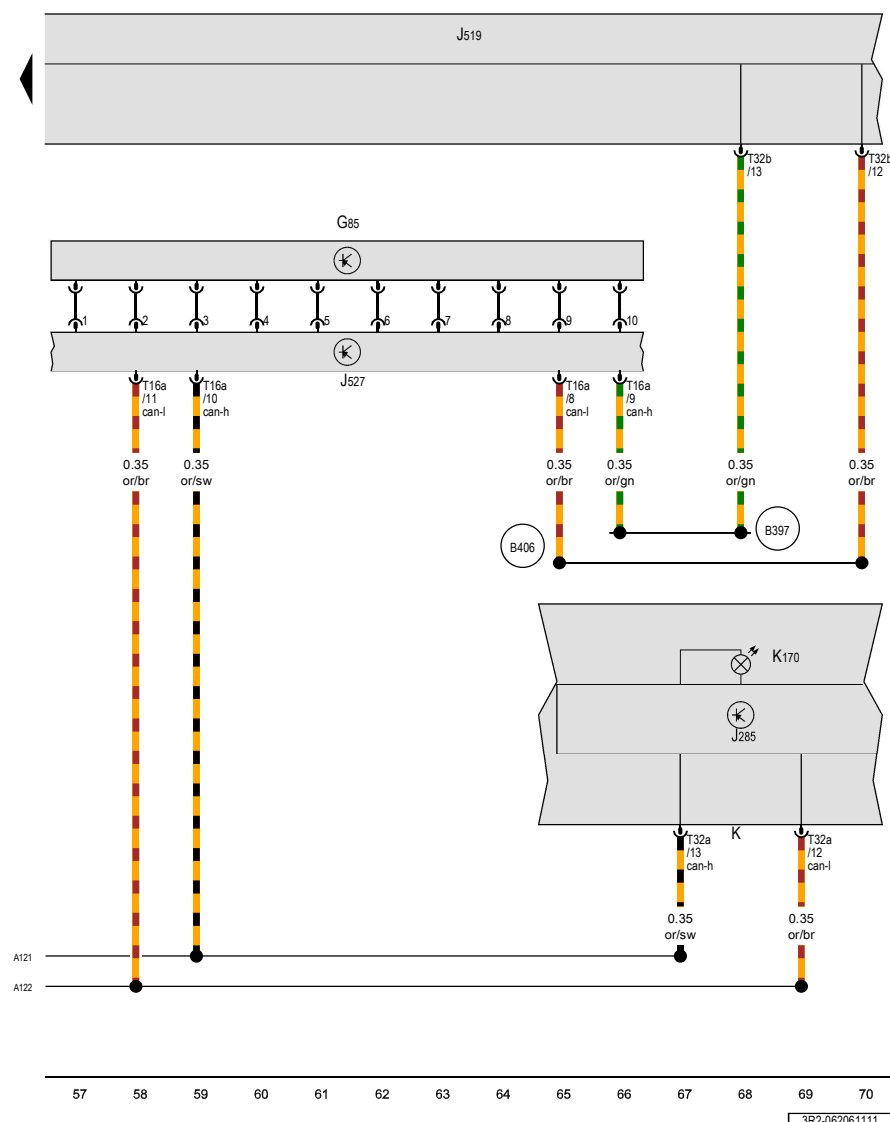

- Sensor del ángulo de giro del volante, Unidad de control de la red de a bordo, Unidad de control de la electrónica de la columna de la dirección, Cuadro de instrumentos, Testigo de avería de lámpara**
- G85 - Sensor del ángulo de giro del volante
 - J285 - Unidad de control en el cuadro de instrumentos
 - J519 - Unidad de control de la red de a bordo
 - J527 - Unidad de control de la electrónica de la columna de la dirección
 - K - Cuadro de instrumentos
 - K170 - Testigo de avería de lámpara
 - T16a - Conector de 16 contactos
 - T32a - Conector de 32 contactos
 - T32b - Conector de 32 contactos
 - A121 - Conexión (bus High), en el mazo de cables del tablero de instrumentos
 - A122 - Conexión (bus Low), en el mazo de cables del tablero de instrumentos
 - B397 - Conexión 1 (bus CAN de confort High), en el mazo de cables principal
 - B406 - Conexión 1 (bus CAN de confort Low), en el mazo de cables principal